



Управляй
мечтой

BLACK ONYX

TOYOTA LAND CRUISER PRADO



ИСТОРИЯ ЛЕГЕНДЫ

Выдающиеся качество и надежность, максимальная универсальность и абсолютное превосходство на дороге — все это объединил в себе легендарный Toyota Land Cruiser. Чтобы достичь сегодняшних высот и заслужить звание «легенды», знаменитый на весь мир внедорожник преодолел долгий путь длиной в 70 лет.



Начало истории легендарных внедорожников Toyota – представлен первый прототип армейского внедорожника Toyota BJ.



Toyota BJ превратился из сурового армейского внедорожника в комфортабельный гражданский автомобиль и получил название Land Cruiser.



Начинается выпуск легендарного прародителя больших внедорожников Toyota.



Создан с чистого листа — и сразу был доступен в двух версиях.



Специально для этой модели были разработаны новые экономичные двигатели.



Впервые дизайн автомобиля Toyota был разработан за пределами Японии — в центре промышленного дизайна во Франции.



Сразу поднял планку сочетания надежности, проходимости и комфорта на недосягаемую для конкурентов высоту. До сих пор несет звание флагманского внедорожника Toyota.



Пример смелого мужественного дизайна, превосходной управляемости, комфорта и безопасности.



После завершения продаж в 2007 году поклонники потребовали продолжения выпуска легендарного внедорожника, и в 2014 году ее выпуск был возобновлен.



Внешний вид автомобиля может отличаться от существующего.

ЛЕГЕНДА НАШЕГО ВРЕМЕНИ

Легендарный внедорожник Toyota Land Cruiser Prado в брутальном дизайне снова подтверждает свое право на лидерство, став обладателем престижной российской автомобильной премии «Внедорожник года — 2020» в номинации «Среднеразмерные внедорожники».



СТАТУС ПОБЕДИТЕЛЯ

В каждой детали Toyota Land Cruiser Prado демонстрирует статус и потенциал легендарного рамного внедорожника в полном объеме.



Светодиодные фары
ближнего и дальнего света



Решетка радиатора
черного глянцевого цвета



Внешний вид автомобиля может отличаться от существующего.



Внешний вид автомобиля может отличаться от существующего.

СИЛА ЛИЧНОСТИ

Мощь Toyota Land Cruiser Prado видна издалека. Дизайн заднего бампера, фонарей и подсветка боковых подножек добавляют еще больше премиальности и подчеркивают узнаваемый образ, воплощающий в себе истинное превосходство.



Боковые подножки с подсветкой

Новый дизайн задних фонарей

БЛАГОРОДСТВО В ЧЕРНОМ ЦВЕТЕ

Специальная серия Toyota Land Cruiser Prado Black Onyx сочетает в себе ценности внедорожной династии Land Cruiser и изящество дизайнерских решений. Накладки на передний и задний бамперы дизайна Black Onyx в сочетании с эмблемами специальной серии на задних стойках демонстрируют не только brutальный характер Toyota Land Cruiser Prado Black Onyx, но и заявляют о роскоши, доступной его владельцу.





НАСТРОЙ НА ДВИЖЕНИЕ

Toyota Land Cruiser Prado обеспечивает высочайший комфорт при вождении. Для максимального удобства блоки управляющих элементов сгруппированы на центральной консоли. С мультимедийной системой нового поколения с сенсорным дисплеем 9", навигационной системой на русском языке, поддержкой Apple CarPlay® и Android Auto® вы можете совершать важные звонки и наслаждаться музыкой, не отрываясь от движения к новым свершениям.

Мультимедийная система нового поколения с сенсорным дисплеем 9", поддержкой Apple CarPlay® и Android Auto®



БЕЗУСЛОВНЫЙ КОМФОРТ

Toyota Land Cruiser Prado обеспечивает непревзойденный комфорт в любых условиях. Приборная панель с цветным multifunctional дисплеем 4,2" в центре, блок управления режимами движения, трехзонный климат-контроль и материалы отделки премиум-класса создают в салоне атмосферу роскоши.



Трехзонный климат-контроль



Система выбора режима движения





ВНУТРЕННЕЕ ДОСТОИНСТВО

Просторный и функциональный салон Toyota Land Cruiser Prado легко трансформируется с помощью электропривода складывания и позволяет вместить даже крупногабаритные вещи. Люк с электроприводом, доступный в специальной серии Black Опух, дарит еще больше комфорта и ощущения пространства.



Просторный
и функциональный салон

ВИДЕТЬ НАСКВОЗЬ

Toyota Land Cruiser Prado ничего не упускает из виду. Контролируйте ситуацию через увеличенный 9-дюймовый сенсорный дисплей, на который транслируется изображение с 4 камер панорамного обзора. Система кругового обзора обладает возможностями одновременного отображения переднего и боковых видов, а также визуальными подсказками траекторий.



Функция «Вид сквозь капот»



Камера заднего вида





BLACK ONYX

ЖЕЛЕЗНАЯ ВОЛЯ

Toyota Land Cruiser Prado обладает силой, способной преодолеть любые бездорожье и препятствия. Система Multi-Terrain Select с пятью специальными режимами движения и режимом «АВТО» позволит достичь максимального сцепления с любым типом покрытия на вашем пути к цели.

Единая консоль управления внедорожными системами Multi-Terrain Select, Crawl Control и A-TRC, а также принудительная блокировка межосевого дифференциала позволят вам с легкостью подчинить любые обстоятельства.



ДОРОГИ НЕ ВАЖНЫ

Потрясающие ходовые качества Toyota Land Cruiser Prado позволят вам уверенно пройти испытания на любых дорогах и решительно проложить свой собственный путь там, где их нет.



32° 22° 25°

Угол въезда, рампы и съезда

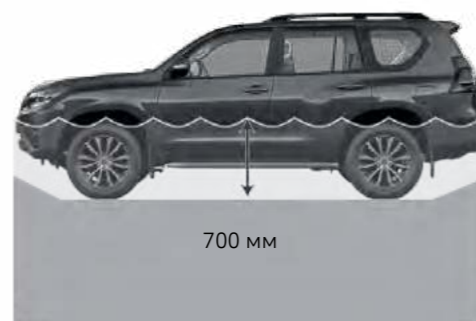

700 мм

Глубина преодолеваемого брода



42°

Угол опрокидывания

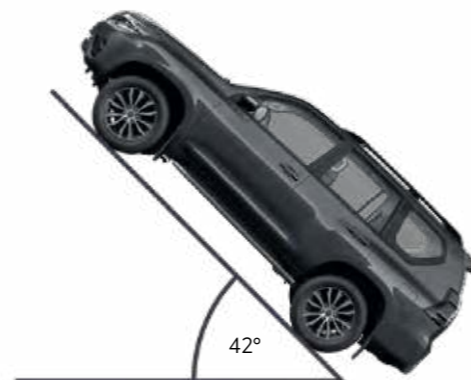

42°

Угол преодолеваемого уклона





КОНЦЕНТРАЦИЯ СИЛЫ

Сила Toyota Land Cruiser Prado позволяет быстро достичь поставленной ему цели. Вся мощь 200 л. с. и 500 Нм крутящего момента нового дизельного двигателя объемом 2,8 л обеспечивают ему непревзойденную динамику на дороге. С бензиновым двигателем 4 л, 249 л. с. и 381 Нм крутящего момента Toyota Land Cruiser Prado легко примет любой вызов и подчинит своей воле даже самую непроходимую местность.

Двигатель	Трансмиссия	Мощность	Максимальный крутящий момент
2,7 л Бензиновый	5-МКП/6-АКП	163 л. с.	246 Нм
2,8 л Дизельный	6-АКП	200 л. с.	500 Нм
4,0 л Бензиновый	6-АКП	249 л. с.	381 Нм

УВЕРЕННОСТЬ В ИСПЫТАНИЯХ

Абсолютная уверенность специальной серии Toyota Land Cruiser Prado Black Onyx основана на современном комплексе систем активной безопасности Toyota Safety Sense 2.0 (TSS2.0), который позволяет ему смело следовать своему пути. Высокий уровень технологического оснащения с системой мониторинга «слепых» зон (BSM) и помощником при выезде с парковки задним ходом (RCTA) позволяет не зависеть от обстоятельств.



TOYOTA SAFETY SENSE 2.0 ТЕХНОЛОГИЯ ВАШЕЙ БЕЗОПАСНОСТИ



Круиз-контроль с функцией поддержания безопасной дистанции до впереди идущего автомобиля.



Система оповещения о непреднамеренном пересечении дорожной разметки с функцией возврата в полосу.



Система контроля и информирования об усталости водителя.



Динамический круиз-контроль с функцией упрощенного переключения лимита скорости в соответствии с ограничениями на дорожных знаках.

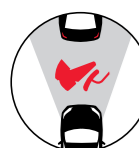

Система предупреждения об угрозе фронтального столкновения, распознавания пешеходов и велосипедистов с функцией автоматического торможения.



Система автоматического переключения дальнего света на ближний.



Система распознавания и информирования водителя о дорожных знаках.

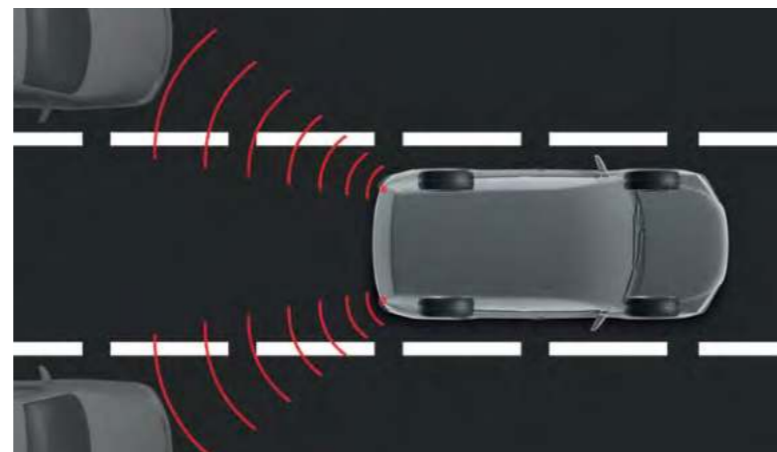

Система мониторинга «слепых» зон (BSM)



* Тойота Сейфти Сенс.

СИЛЬНЕЕ ЗИМЫ

Вы не заметите суровой российской зимы с Toyota Land Cruiser Prado, оснащенным зимним пакетом. Даже если ваш путь пролегает через сильнейшую снежную бурю, вас не покинет ощущение полного комфорта и абсолютной уверенности в автомобиле.



**TOYOTA
ЗИМНИЙ
КОМФОРТ**



Обогрев рулевого колеса



Подогрев задних сидений



Дополнительный электрический отопитель салона



Догреватель двигателя (только для дизеля)



Зеркала заднего вида с обогревом



Дополнительные воздуховоды для второго ряда сидений



Индикатор низкого уровня омывающей жидкости



Подогрев передних сидений



Электрообогрев лобового стекла



Электрообогрев лобового стекла в зоне покая стеклоочистителей



Потолочные воздуховоды для сидящих сзади пассажиров



Электрообогрев форсунок стеклоомывателя



Предпусковой подогреватель двигателя и салона с функцией дистанционного управления (только для дизеля)



Внешний вид автомобиля может отличаться от существующего.

КОМПЛЕКС МЕР ПО ЗАЩИТЕ ОТ УГОНА

ТОУОТА РАЗРАБОТАЛА ЦЕЛЫЙ КОМПЛЕКС МЕР ПО ЗАЩИТЕ АВТОМОБИЛЯ, НАПРАВЛЕННЫХ НА:

- снижение вероятности угона автомобиля (для владельцев новых автомобилей);
- проверку оригинальности элементов автомобиля (для покупателей вторичного рынка).



РЯД ПРОТИВОУГОННЫХ СИСТЕМ

Датчик внутреннего объема автомобиля

Датчик определяет движение в салоне чего-то объемного и включает сигнализацию. Например, если угонщик разбил окно и при этом не сработал датчик удара, система сработает, когда он проникнет в салон.

Центральный замок с двойной блокировкой

При повторном нажатии на кнопку запираения на ключе все двери будут заблокированы не только снаружи, но и внутри. Таким образом, если разбить окно, то дверь все равно нельзя будет открыть изнутри.

ПОВЫШЕНИЕ ОСТАТОЧНОЙ СТОИМОСТИ И СНИЖЕНИЕ РИСКА УГОНА С ДОПОЛНИТЕЛЬНОЙ МАРКИРОВКОЙ VIN-НОМЕРОМ

Размещение дополнительной маркировки с VIN-номером на различных деталях автомобиля позволяет не только расширить возможности его идентификации при угона, но и серьезно снижает к нему интерес угонщиков.

Этот способ безопасности дает возможность увеличить стоимость автомобиля на вторичном рынке, так как позволяет покупателям проверить чистоту его истории.

VIN-стикер нанесен лазерной нарезкой. Его сложно подделать:

- при снятии и повторной установке стикер повреждается, что не дает возможности повторного использования;
- окантовка вокруг стикера светится под УФ-светом.

УНИКАЛЬНЫЙ ПРОТИВОУГОННЫЙ ИДЕНТИФИКАТОР T-MARK

На автомобили наносится уникальный противоугонный идентификатор T-Mark. Это скрытая маркировка элементов автомобиля специальным PIN-кодом, которая выполняется микроточками диаметром 1 мм из пленки с лазерной печатью и различима только при 60-кратном увеличении. PIN-код является уникальным для каждого автомобиля и привязан к его VIN-номеру.



ТАК ВЫГЛЯДИТ ПОБЕДИТЕЛЬ

Land Cruiser Prado представлен в 8 разных цветах, каждый из которых призван подчеркнуть внушительный благородный дизайн внедорожника.



040 Белый



070 Белый (перламутр)



218 Черный (металлик)



4X4 Коричневый (перламутр)



221 Темно-синий (перламутр)



4V8 Серо-коричневый (металлик)



1F7 Серебристый (металлик)



1G3 Пепельно-серый (металлик)

[С более подробной информацией о всех дополнительных опциях и аксессуарах Toyota Land Cruiser Prado вы можете ознакомиться в брошюре «Toyota Land Cruiser Prado. Аксессуары».](#)

ЦВЕТА И МАТЕРИАЛЫ

ДИСКИ



17-дюймовые легкосплавные диски с 6 спицами



18-дюймовые легкосплавные диски с 6 сдвоенными спицами

ГАБАРИТЫ



ЭЛЕГАНТНОСТЬ В ДЕТАЛЯХ

В Land Cruiser Prado каждая деталь имеет значение. Легкосплавные диски 17 и 18" дополняют смелый образ, а тщательно продуманные габариты обеспечивают монументальный вид и комфорт на любой дороге. Элегантность интерьера достигается за счет двух вариантов обивки салона — светло-бежевой и классической черной.

ЦВЕТА ИНТЕРЬЕРА



Светло-бежевый



Черный

[С более подробной информацией о всех дополнительных опциях и аксессуарах Toyota Land Cruiser Prado вы можете ознакомиться в брошюре «Toyota Land Cruiser Prado. Аксессуары».](#)

¹ В зависимости от комплектации.

СЕРВИСЫ TOYOTA

Легко купить, легко владеть.

- Toyota Finance Services
- Toyota Лизинг
- Toyota Insurance Services





ВЫБЕРИТЕ СВОЙ ВАРИАНТ ВЫГОДЫ НА ПОКУПКУ АВТОМОБИЛЯ TOYOTA



Индивидуальный подход

Лизинг от собственной лизинговой компании Toyota на индивидуальных условиях позволит вам получить конкурентную ставку финансирования и возможность подбора комфортного размера аванса.

Благодаря отсутствию скрытых платежей или иных незапланированных расходов покупка автомобиля Toyota станет для вас еще более запоминающейся.



Еще больше защиты

Toyota всегда заботится о своих клиентах, и поэтому предлагает широкий выбор тарифных планов из своей продуктовой линейки страхования, в которой вы обязательно найдете оптимальный именно для вас вариант.

Также вам поможет чувствовать себя максимально уверенно и защищено ремонт автомобилей у официального дилера Toyota и бесплатная эвакуация с места ДТП.



Комфортный кредит

Все преимущества автомобилей Toyota могут стать вашими на самых выгодных условиях вместе с «Toyota Банк».

Специально для своих клиентов «Toyota Банк» разработал кредитные программы с комфортными ежемесячными платежами, которые сделают покупку еще более впечатляющей. Благодаря этим кредитным программам вы сможете приобрести автомобиль более высокого класса или более дорогой комплектации.

Также по вашему желанию в сумму кредита может быть включена стоимость дополнительного оборудования и выбранных вами сервисов.

Для получения быстрого и удобного доступа к информации по вашему кредиту мы разработали мобильное приложение «Toyota Банк», с которым вы больше не потратите ни одной лишней минуты.

* Кредитование осуществляется АО «Тойота Банк». Лицензия Банка России № 3470 от 22.07.2015.

Подробные условия кредитования вы можете получить на сайте toyota.ru

** Автомобиль должен быть оформлен в кредит в АО «Тойота Банк».



ТЕХНИЧЕСКИЕ ХАРАКТЕРИСТИКИ

Название модели	LC 150
КУЗОВ	
Тип кузова	Универсал
Количество дверей	5
Количество мест	5/7
ГАБАРИТНЫЕ РАЗМЕРЫ	
Длина, мм	4 840-4 857
Ширина, мм	1 885
Высота, мм	1 835-1 895 ¹
Колесная база, мм	2 790
Дорожный просвет, мм	215
Передний свес, мм	975
Задний свес, мм	1 075
Колея передних колес, мм	1 585-1 605
Колея задних колес, мм	1 585-1 605
ВНУТРЕННИЕ РАЗМЕРЫ И ОБЪЕМЫ	
Вместимость багажного отделения ² , л	621 / 1 934
Вместимость багажного отделения ³ , л	104 / 1 833
Емкость топливного бака, л	87
МАССА	
Снаряженная (с водителем), кг	2 105-2 265 / 2 235-2 305 / 2 150-2 415
Полная, кг	2 850 / 2 990 / 2 900
Допустимая масса прицепа с тормозами, кг	1 500 / 3 000
Допустимая масса прицепа без тормозов, кг	750
КОЛЕСА И ШИНЫ	
Размерность шин и дисков	245/70 R17 // 265/65 R17 // 265/60 R18 // 265/55 R19
Тип дисков	Стальные / легкосплавные
ТОРМОЗНАЯ СИСТЕМА	
Передние, тип	Вентилируемые тормозные диски
Задние, тип	Вентилируемые тормозные диски
РУЛЕВОЕ УПРАВЛЕНИЕ	
Усилитель руля	HPS (гидроусилитель руля)
Количество оборотов рулевого колеса	3
Минимальный радиус разворота — по колесам, м	5,8

¹ В зависимости от комплектации.

² Модификация 5 мест: минимальный объем / максимальный объем со сложным 2-м рядом сидений.

³ Модификация 7 мест: минимальный объем / максимальный объем со сложными 2- и 3-м рядами сидений.

⁴ Для комплектаций «Комфорт», «Элеганс», «Элеганс Плюс».

ДВИГАТЕЛЬ					
Тип двигателя	Бензиновый	Дизельный	Бензиновый		
Рабочий объем, см ³	2 694	2 755	3 956		
Количество и тип расположения цилиндров	4, рядное	4, рядное	6, V-образное		
Вид топлива	Бензин с октановым числом 91 и выше	Дизельное топливо с октановым числом не менее 48	Бензин с октановым числом 95 и выше		
Максимальная мощность двигателя в л. с. (кВт) / при об/мин	163 (120) / 5 200	200 (147) / 3 400	249 (183) / 5 600		
Максимальный крутящий момент, Нм / при об/мин	246 / 3 900	500 / 1 600-2 800	381 / 4 400		
Количество клапанов на цилиндр	4	4	4		
Диаметр цилиндра / ход поршня, мм	95 x 95	92 x 103,6	94 x 95		
Степень сжатия	10,2:1	15,6:1	10,4:1		
ТРАНСМИССИЯ					
Тип привода	Постоянный полный				
Тип трансмиссии	Механическая	Гидромеханическая			
Количество передач	5	6			
Передаточные отношения:					
I	3,830	3,600			
II	2,062	2,090			
III	1,436	1,488			
IV	1,000				
V	0,838	0,687			
VI	-	0,580			
Передача заднего хода	4,220	3,732			
Главная передача	4,555	4,777	3,909		
ПОДВЕСКА					
Передняя	Независимая, рычажная, пружинная, с гидравлическими телескопическими амортизаторами и стабилизатором поперечной устойчивости				
Задняя	Зависимая, пружинная, с гидравлическими телескопическими амортизаторами и стабилизатором поперечной устойчивости		Пневматическая, с гидравлическими телескопическими амортизаторами и стабилизатором поперечной устойчивости	Зависимая, пружинная, с гидравлическими телескопическими амортизаторами и стабилизатором поперечной устойчивости	Пневматическая, с гидравлическими телескопическими амортизаторами и стабилизатором поперечной устойчивости
ЭКСПЛУАТАЦИОННЫЕ ХАРАКТЕРИСТИКИ					
Время разгона от 0 до 100 км/ч, сек.	13,8	13,9	9,9	Нет данных	
Максимальная скорость, км/ч	165	160	175		
СОДЕРЖАНИЕ СО₂ В ОТРАБОТАВШИХ ГАЗАХ, Г/КМ					
Экологический класс	Евро-5				

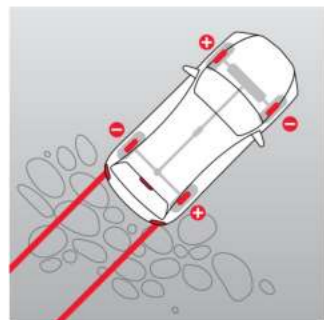

Адаптивная антиблокировочная тормозная система (Multi-terrain ABS) с системой распределения тормозного усилия (EBD)

Адаптивная система ABS определяет тип поверхности, по которой движется автомобиль, и регулирует степень допустимой блокировки колес. Точно дозируя тормозные импульсы на каждом колесе индивидуально, система существенно повышает эффективность торможения на поверхностях со слабой несущей способностью, таких как грязь, песок или снег.



Система курсовой устойчивости (VSC)

Система VSC при обнаружении критического отклонения автомобиля от заданной траектории движения индивидуально подтормаживает колеса и снижает тягу двигателя, помогая сохранить контроль над автомобилем.

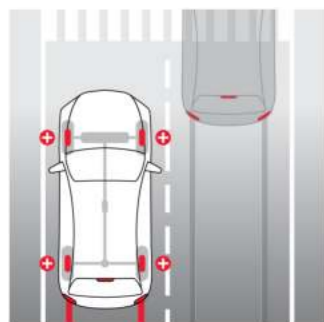

Усилитель экстренного торможения (BAS)

Система BAS повышает интенсивность замедления в критической ситуации, когда водитель нажимает на педаль тормоза резко, но недостаточно сильно.

Система определяет скорость и усилие нажатия на педаль и, при необходимости, повышает давление в тормозной системе. При ослаблении давления на педаль тормоза система соразмерно уменьшает дополнительное тормозное усилие.

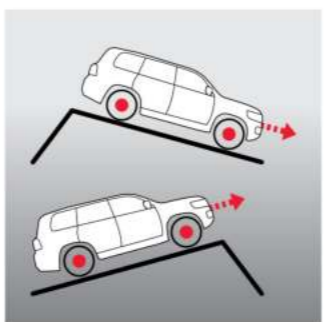

Системы помощи при подъеме по склону (HAC) и при спуске со склона (DAC)

Система HAC после отпущания педали на склоне продолжает удерживать автомобиль тормозной системой в течение 2–3 секунд, позволяя водителю спокойно перенести ногу на педаль акселератора и плавно начать движение.

Система DAC при движении со склона регулирует тормозные усилия индивидуально на каждом из колес, обеспечивая тем самым равномерный управляемый спуск со скоростью 5–7 км/ч в зависимости от крутизны склона.

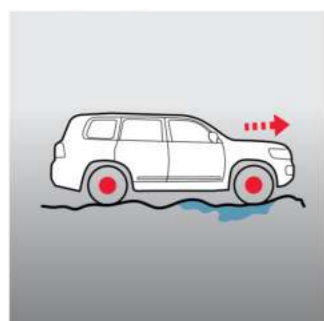

Активная антипробуксовочная система (A-TRC)

Система A-TRC активируется при включении пониженного ряда трансмиссии и имитирует работу межколесных блокировок.

Обнаруживая пробуксовку того или иного колеса, система подтормаживает его вплоть до полной остановки, тем самым перераспределяя крутящий момент к колесам, имеющим надежное сцепление с грунтом.

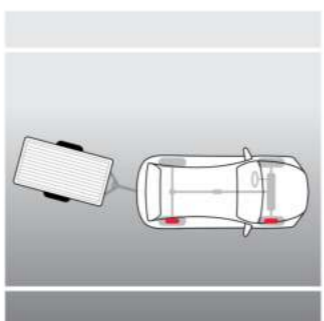

Система стабилизации прицепа (TSC)

Система TSC предупреждает раскачку прицепа, вызванную ветром, неровностями на дороге, особенностями покрытия или неосторожными действиями рулем.

С помощью акселерометра, датчика рысканья и датчиков скоростей колес система определяет отклонение прицепа от траектории и, при необходимости, выборочно подтормаживает колеса или снижает мощность двигателя.

При срабатывании системы на приборной панели загорается контрольный индикатор и раздается звуковой сигнал, а для информирования остальных участников движения включаются задние стоп-сигналы.

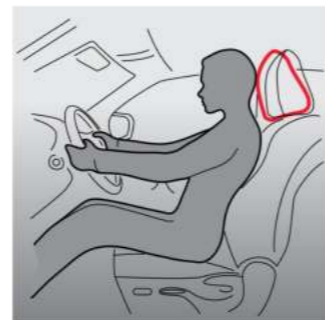

Активные подголовники передних сидений

При ударе сзади за счет инерции пассажир своим весом активирует исполнительный механизм активного подголовника, расположенный в нижней части спинки сиденья. Механическая система привода выдвигает подголовник вперед, приближая его к голове пассажира. Такое решение снижает нагрузку на шейный отдел позвоночника и сокращает вероятность травмы от резкого движения головы назад при аварии.

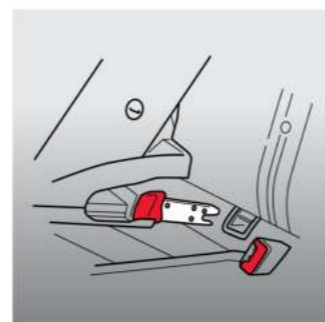

Крепления ISOFIX для детских автокресел

Технология ISOFIX — международный стандарт установки детских автокресел в соединении со стандартными точками крепления в салоне автомобиля.

Данная система подходит для детских кресел (с креплением ISOFIX) всех возрастных групп.



Система вызова экстренных оперативных служб «ЭРА-ГЛОНАСС»

Устройство «ЭРА-ГЛОНАСС» позволяет осуществить вызов служб экстренного реагирования через государственную систему «ЭРА-ГЛОНАСС» либо самостоятельно нажатием на кнопку SOS на потолочной консоли, либо автоматически — в случае аварии и при срабатывании одной и более подушек безопасности.

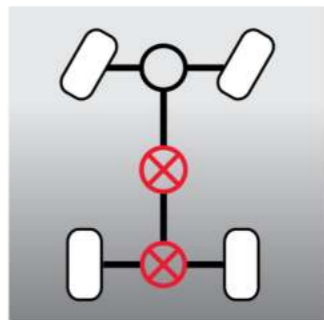

Постоянный полный привод (Full-time 4WD) с центральным дифференциалом повышенного трения TORSEN® и принудительными блокировками центрального и заднего межколесных дифференциалов

Благодаря центральному дифференциалу TORSEN® крутящий момент перераспределяется в пользу оси, имеющей лучшее сцепление с поверхностью. В условиях бездорожья центральный и задний межколесные дифференциалы могут быть жестко заблокированы, что существенно увеличивает проходимость.

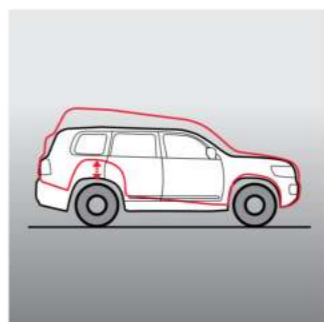

Пневматическая задняя подвеска (AHC) с адаптивной системой регулировки жесткости (AVS)

Система AHC сохраняет высоту задней части кузова автомобиля неизменной вне зависимости от загрузки автомобиля. В ручном режиме заднюю подвеску можно опустить для упрощения погрузки/выгрузки багажа или поднять для увеличения угла съезда на бездорожье.

Адаптивная подвеска AVS в режиме реального времени изменяет характеристики демпфирования каждого амортизатора в зависимости от состояния дорожного полотна и имеет три режима работы: Comfort, Normal и Sport.

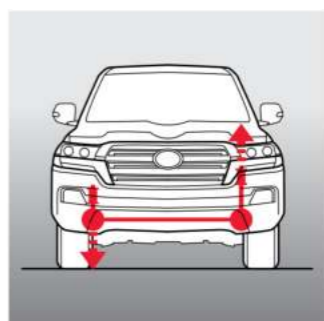

Система стабилизации положения кузова / система кинетической стабилизации подвески (KDSS)

На бездорожье система KDSS позволяет уверенно двигаться вперед, обеспечивая максимальное сцепление колес с покрытием. Система отключает стабилизаторы поперечной устойчивости, благодаря чему свободный ход подвески увеличивается для сохранения контакта с поверхностью.

При активном маневрировании на ровной поверхности система KDSS, напротив, жестко связывает стабилизаторы с кузовом, чем эффективно борется с кренами автомобиля.

Узнать больше о модели Toyota Land Cruiser Prado вы можете в салоне ближайшего Дилера Тойота, на сайте toyota.ru или в официальных группах Toyota Russia в социальных сетях.

С электронной версией брошюры
можно ознакомиться на сайте toyota.ru

Данные по расходу топлива получены в идеальных условиях без учета влияния манеры вождения, используемого топлива, режима движения, маршрута, массы автомобиля в снаряженном состоянии, дорожных, погодных и прочих условий, влияющих на расход топлива. Реальный расход топлива может отличаться от указанного и определяется только опытным/экспериментальным путем. Информация, представленная в данной брошюре, действительна на момент публикации. Варианты цветов кузова могут незначительно отличаться от представленных в каталоге. Технические характеристики и варианты оборудования, указанные в каталоге, зависят от местных условий и требований и, следовательно, могут отличаться от моделей в конкретном регионе. Информацию о технических характеристиках и оборудовании вы можете получить у ближайшего Уполномоченного Дилера / Уполномоченного Партнера «Тойота».